



# Pull sans manches Trento *Trento Vest*

Tutos vidéos ici // *Video tutorials here :*

 <https://youtu.be/lhphjweAxbg>  <https://youtu.be/inE255XY2xo>



 **Instruction en français : pages 2 à 4**  
 **Instructions in english: pages 5 to 7**



# Instructions en français

**Le modèle est réalisé en circulaire de bas en haut. Les côtes des emmanchures et le col sont montés en circulaire depuis les mailles du corps relevées. Le col est réalisé avec un ourlet intégré et est fini avec un élastique pour maintenir l'élasticité de l'ouverture. Le modèle est décliné en S/M/L/XL/XXL/XXXL.**

**Matière :** j'ai réalisé le modèle montré en photo à l'aide de 4 fils : deux fils de Baby Merino, un fil de Brushed Alpaca Silk et un de mohair. Pour chaque fil, j'ai utilisé **300 / 370 / 450 / 550 / 650 / 800** mètres ou **328 / 405 / 492 / 602 / 711 / 875** yards de laine. Pour substituer, je recommande de choisir une matière principale avec de la tenue type laine et des fils secondaires "doudou".

**Aiguilles :** Circulaires et doubles pointes 6mm/US10 et 5mm/US8 ou équivalentes pour atteindre la bonne taille d'échantillon.

**Echantillon 10X10 cm :** 15 mailles X 18 rangs.

**Taille fini :**

CM		S	M	L	XL	XXL	XXXL
	A	52	54	56	58	60	62
B	47	50	53	59	64	68	
C	21	22	23	24	25	26	
D	11	11	11	13,5	16	16	

IN		S	M	L	XL	XXL	XXXL
	A	20,5	21,3	22,0	22,8	23,6	24,4
B	18,5	19,7	20,9	23,2	25,2	26,8	
C	8,3	8,7	9,1	9,4	9,8	10,2	
D	4,3	4,3	4,3	5,3	6,3	6,3	

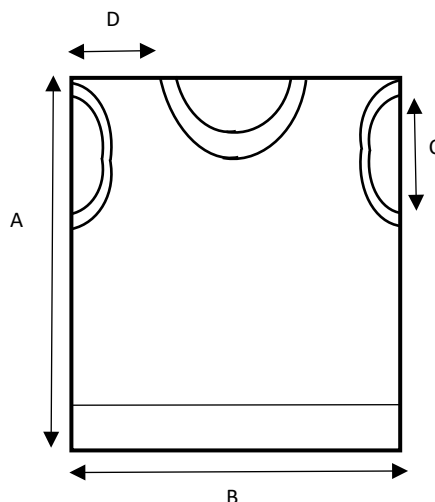

**N'oublie pas que si tu es en difficultés, le modèle est dispo en tuto vidéo sur ma chaine Youtube Terrifiknits !**



## LE CORPS :

- Monter **140 / 148 / 160 / 180 / 192 / 204** mailles avec l'aiguille circulaire 5mm/US8.
- Placer un marqueur en début de tour.
- Tricoter ensuite un tour en jersey endroit puis en côtes 1/1 pendant 5 cm/2in soit environ 9 tours.
- Passer à l'aiguille 6mm/US10 et continuer en jersey endroit jusqu'à ce que le corps mesure **23 / 24 / 25 / 26 / 28 / 30** cm ou **9 / 9.5 / 9.8 / 10.2 / 11 / 11.8** in depuis le bas.
- Repérer la moitié du tour avec un autre marqueur = **70 / 74 / 80 / 90 / 96 / 102** mailles.
- Rabattre **8 / 10 / 10 / 12 / 12 / 14** mailles de part et d'autre de chaque marqueur soit **4 / 5 / 5 / 6 / 6 / 7** mailles avant le marqueur et autant après.
- Continuer le devant et le dos séparément = **62 / 64 / 70 / 78 / 84 / 88** mailles.

## LE DEVANT :

- Mettre en forme des arrondis d'emmanchure en réduisant de chaque côté sur les rangs endroit :
  - **1 / 1 / 1 / 2 / 2 / 2** fois 3 mailles.
  - **1 / 1 / 3 / 2 / 2 / 2** fois 2 mailles.
  - **2 / 3 / 2 / 2 / 2 / 3** fois 1 maille.
- Il reste **48 / 48 / 48 / 54 / 60 / 62** mailles.
- Continuer en jersey endroit jusqu'à ce que que l'ouvrage mesure **42 / 44 / 46 / 48 / 50 / 52** cm ou **16.5 / 17.3 / 18.1 / 18.9 / 19.7 / 20.5** in depuis le bas.
- Préparer ensuite l'encolure :
  - Mettre les **16 / 16 / 16 / 16 / 20 / 20** mailles centrales en attente et travailler les épaules indépendamment.
  - Réduire **1 / 1 / 1 / 1 / 1 / 2** fois 3 mailles.
  - Réduire **1 / 1 / 1 / 2 / 2 / 2** fois 2 mailles.
  - Réduire **2 / 2 / 2 / 1 / 1 / 1** fois 1 maille.
- Rabattre les **9 / 9 / 9 / 11 / 12 / 12** mailles restantes.

## LE DOS :

- Mettre en forme des arrondis d'emmanchure en réduisant de chaque côté sur les rangs endroit :
  - **1 / 1 / 1 / 2 / 2 / 2** fois 3 mailles.
  - **1 / 1 / 3 / 2 / 2 / 2** fois 2 mailles.
  - **2 / 3 / 2 / 2 / 2 / 3** fois 1 maille.
- Il reste **48 / 48 / 48 / 54 / 60 / 62** mailles.
- Continuer en jersey endroit jusqu'à ce que l'ouvrage mesure **45 / 47 / 49 / 51 / 53 / 55** cm ou **17.7 / 18.5 / 19.3 / 20.1 / 20.9 / 21.7** in depuis le bas.
- Préparer ensuite l'encolure :
  - Mettre les **28 / 28 / 28 / 28 / 30 / 30** mailles centrales en attente et travailler les épaules indépendamment.
  - Réduire **0 / 0 / 0 / 0 / 0 / 1** fois 2 mailles.
  - Réduire **1 / 1 / 1 / 2 / 3 / 2** fois 1 maille.
- Rabattre les **9 / 9 / 9 / 11 / 12 / 12** mailles restantes.



## LES EMMANCHURES :

- Avec l'aiguille circulaire 5mm/US8, relever **72 / 80 / 86 / 88 / 92 / 96** mailles le long du col y compris les mailles en attente pour le dos et devant.
- Placer un marqueur en début de tour.
- Tricoter en côtes 1/1 pendant 3 cm ou 1.2 in depuis les mailles relevées.
- Rabattre.

## LE COL :

- Coudre les épaules ensemble.
- Avec l'aiguille circulaire 5mm/US8, relever **76 / 76 / 76 / 76 / 78 / 80** mailles le long du col y compris les mailles en attente pour le dos et devant.
- Placer un marqueur en début de tour.
- Tricoter en côtes 1/1 pendant 4 cm ou 1.6 in depuis les mailles relevées.
- Réaliser un tour en jersey envers.
- Tricoter en côtes 1/1 pendant 4 cm ou 1.6 in depuis le rang envers.
- Rabattre soûplement.
- Coudre le col vers l'intérieur en le pliant le long du rang envers.
- Rajouter un fil élastique pour renforcer la souplesse du col avant de fermer la couture si nécessaire.

## LES FINITIONS :

- Rentrer les fils et bloquer.

**Et voilà, tu as un superbe pull sans manches fait maison!**

**Parfait pour aller te garder au chaud avec style!**

**N'oublie pas de me taguer sur Instagram, Facebook ou TikTok avec les hashtags [#terrifiknits](#) et [#TrentoVest](#) or [#PullTrento](#) une fois que tu as terminé, ou d'ajouter ce projet à ta liste Ravelry ! J'ai hâte de découvrir ta version !**

Ce patron est réservé à un usage personnel et non commercial.

Le modèle ne peut pas être copié, revendu ni distribué de quelque manière que ce soit.

Il est également interdit de vendre des articles fabriqués en utilisant les instructions de ce modèle.



# Instructions in english

**The model is worked in the round from the bottom up. The armhole edges and the collar are worked in the round from the stitches picked up from the body. The collar is made with an integrated hem and is finished with elastic to maintain the elasticity of the opening. The model is available in S/M/L/XL/XXL/XXXL.**

**Materials:** I made the model shown in the photo using 4 yarns: two strands of Baby Merino, one strand of Brushed Alpaca Silk, and one strand of mohair. For each yarn, I used **300 / 370 / 450 / 550 / 650 / 800** meters or **328 / 405 / 492 / 602 / 711 / 875** yards of yarn. For substitution, I recommend choosing a main material with structure like wool and "cuddle" type secondary yarns.

**Needles:** Circular and double-pointed needles 6mm/US10 and 5mm/US8 or equivalent to achieve the correct gauge.

**Gauge 10X10 cm or 4x4in:** 15 stitches X 18 rows.

## Finished sizes:

CM		S	M	L	XL	XXL	XXXL
	A	52	54	56	58	60	62
B	47	50	53	59	64	68	
C	21	22	23	24	25	26	
D	11	11	11	13,5	16	16	

IN		S	M	L	XL	XXL	XXXL
	A	20,5	21,3	22,0	22,8	23,6	24,4
B	18,5	19,7	20,9	23,2	25,2	26,8	
C	8,3	8,7	9,1	9,4	9,8	10,2	
D	4,3	4,3	4,3	5,3	6,3	6,3	

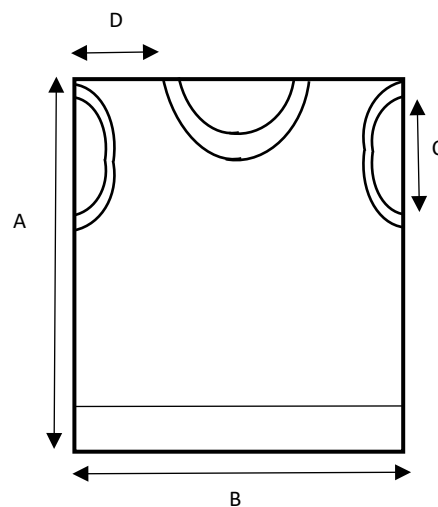

**Don't forget that if you encounter any difficulties, the pattern is available as a video tutorial on my YouTube channel, Terrifiknits!**

## THE BODY:



- Cast on **140 / 148 / 160 / 180 / 192 / 204** stitches using 5mm/US8 circular needle.
- Place a marker at the beginning of the round.
- Knit one round in stockinette stitch, then in 1x1 ribbing for 5 cm/2 inches or about 9 rounds.
- Switch to 6mm/US10 needle and continue in stockinette stitch until the body measures **23 / 24 / 25 / 26 / 28 / 30** cm or **9 / 9.5 / 9.8 / 10.2 / 11 / 11.8** in from the bottom.
- Mark the halfway point with another marker = **70 / 74 / 80 / 90 / 96 / 102** stitches.
- Bind off **8 / 10 / 10 / 12 / 12 / 14** stitches on each side of each marker, totalling **4 / 5 / 5 / 6 / 6 / 7** stitches before and after each marker.
- Continue working the front and back separately = **62 / 64 / 70 / 78 / 84 / 88** stitches.

#### THE FRONT:

- Shape armhole curves by decreasing on right side rows:
  - **1 / 1 / 1 / 2 / 2 / 2** times 3 stitches.
  - **1 / 1 / 3 / 2 / 2 / 2** times 2 stitches.
  - **2 / 3 / 2 / 2 / 2 / 3** times 1 stitch.
- You should have **48 / 48 / 48 / 54 / 60 / 62** stitches remaining.
- Continue in stockinette stitch until the piece measures **42 / 44 / 46 / 48 / 50 / 52** cm or **16.5 / 17.3 / 18.1 / 18.9 / 19.7 / 20.5** in from the bottom.
- Prepare the neckline:
  - Place the central **16 / 16 / 16 / 16 / 20 / 20** stitches on hold and work the shoulders independently.
  - Decrease **1 / 1 / 1 / 1 / 1 / 2** times 3 stitches.
  - Decrease **1 / 1 / 1 / 2 / 2 / 2** times 2 stitches.
  - Decrease **2 / 2 / 2 / 1 / 1 / 1** times 1 stitch.
- Bind off the **9 / 9 / 9 / 11 / 12 / 12** stitches remaining.

#### THE BACK :

- Shape armhole curves by decreasing on right side rows:
  - **1 / 1 / 1 / 2 / 2 / 2** times 3 stitches.
  - **1 / 1 / 3 / 2 / 2 / 2** times 2 stitches.
  - **2 / 3 / 2 / 2 / 2 / 3** times 1 stitch.
- You should have **48 / 48 / 48 / 54 / 60 / 62** stitches remaining.
- Continue in stockinette stitch until the piece measures **45 / 47 / 49 / 51 / 53 / 55** cm or **17.7 / 18.5 / 19.3 / 20.1 / 20.9 / 21.7** in from the bottom.
- Prepare the neckline:
  - Place the central **28 / 28 / 28 / 28 / 30 / 30** stitches on hold and work the shoulders independently.
  - Decrease **0 / 0 / 0 / 0 / 0 / 1** times 2 stitches.
  - Decrease **1 / 1 / 1 / 2 / 3 / 2** times 1 stitch.
- Bind off the **9 / 9 / 9 / 11 / 12 / 12** stitches remaining.

#### THE ARMHOLES:



- **With 5mm/US8 circular needle, pick up 72 / 80 / 86 / 88 / 92 / 96 stitches along the neckline including the stitches on hold for the back and front.**
- **Place a marker at the beginning of the round.**
- **Work in 1x1 ribbing for 3 cm or 1.2 inches from the picked-up stitches.**
- **Bind off.**

#### THE COLLAR :

- **Sew the shoulders together.**
- **With 5mm/US8 circular needle, pick up 76 / 76 / 76 / 76 / 78 / 80 stitches along the collar including the stitches on hold for the back and front.**
- **Place a marker at the beginning of the round.**
- **Work in 1x1 ribbing for 4 cm or 1.6 inches from the picked-up stitches.**
- **Work one round in purl.**
- **Work in 1x1 ribbing for 4 cm or 1.6 inches from the purl round.**
- **Bind off loosely.**
- **Sew the collar to the inside, folding along the purl round.**
- **Add an elastic thread to reinforce the flexibility of the collar before closing the seam if necessary.**

#### THE FINISHES :

- **Weave in ends and block.**

**There you have it, a gorgeous sleeveless sweater made by yourself! Perfect for keeping warm in style!**

**Don't forget to tag me on Instagram, Facebook, or TikTok with the hashtags #terrifiknits and #TrentoVest or #PullTrento once you're done or add this project to your Ravelry list! I can't wait to see your version!**

*This pattern is for personal, non-commercial use only.  
The pattern may not be copied, resold or redistributed in any way.  
Nor may you sell any items produced using the directions in this pattern.*

