



Gilet sans manches Transhumance *Transhumance Vest*

Tutos vidéos ici // *Video tutorials here :*

  <https://youtu.be/za-0o97yhHI>



 **Instruction en français : pages 2 à 5**
 **Instructions in english: pages 6 to 9**



Instructions en français

Le modèle est réalisé à plat de bas en haut. Le dos et chaque côté sont réalisés séparément. La bordure du corps et des emmanchures sont montés en double jersey depuis les mailles du corps relevées. Il est possible de rajouter un système de fermeture par cordelette sur l'avant.

Matière : 700m/765yds d'alpaga bouclé (matière principale) et 300m/328yds d'alpaga (biais). Pour substituer, je recommande de choisir une matière principale qui boucle et une matière secondaire avec de la tenue type laine ou alpaga mélangé laine.

Aiguilles : Circulaires et doubles pointes 5mm/US8 et 4,5mm/US7 ou équivalentes pour atteindre la bonne taille d'échantillon.

Echantillon 10X10 cm : 17 mailles X 22 rangs

Taille fini :

CM		S	M	L	XL	XXL	XXXL
	A			50			
B			70				
C			22				
D			35				
E			22				

IN		S	M	L	XL	XXL	XXXL
	A			19,7			
B			27,6				
C			8,7				
D			13,8				
E			8,7				

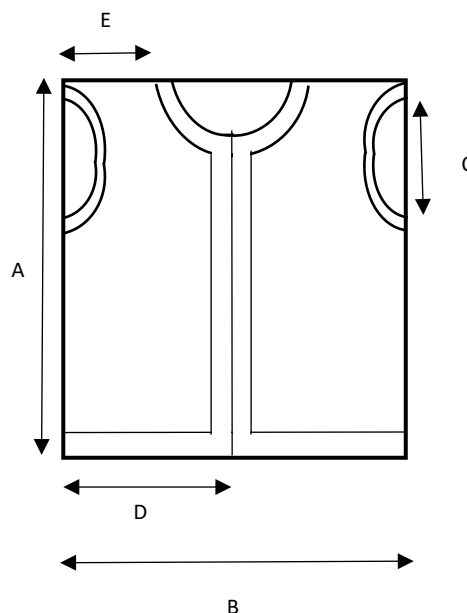

- **Rang 10 (envers): tricoter en envers et augmenter une maille en tricotant l'avant dernière maille deux fois = 62m.**
- **Rang 11 (endroit) : tricoter un rang endroit.**
- **Rang 12 (envers): tricoter en envers et augmenter une maille en tricotant l'avant dernière maille deux fois = 63m.**
- **A environ 32cm de haut(rang endroit), rabattre les 5 premières mailles pour former les emmanchures = 58m.**
- **Au rang suivant (envers), tricoter en jersey endroit.**
- **Au rang suivant (endroit), rabattre les 2 premières mailles = 56m.**
- **Au rang suivant (envers), tricoter en jersey endroit**
- **Au rang suivant (endroit), rabattre la première maille = 55m.**
- **Au rang suivant (envers), tricoter en jersey endroit.**
- **A environ 42cm de haut(rang envers), rabattre les 2 premières mailles pour former l'encolure = 53m.**
- **Au rang suivant(endroit), tricoter en jersey endroit.**
- **Au rang suivant (envers), rabattre les 3 premières mailles pour former l'encolure = 50m.**
- **Au rang suivant(endroit), tricoter en jersey endroit.**
- **Au rang suivant (envers), rabattre les 3 premières mailles pour former l'encolure = 47m.**
- **Au rang suivant (endroit), tricoter en jersey endroit.**
- **Au rang suivant (envers), rabattre les 2 premières mailles pour former l'encolure = 45m.**
- **Au rang suivant (endroit), tricoter en jersey endroit.**
- **Au rang suivant (envers), rabattre les 2 premières mailles pour former l'encolure = 43m.**
- **Au rang suivant (endroit), tricoter en jersey endroit.**
- **Au rang suivant (envers), rabattre les 2 premières mailles pour former l'encolure = 41m.**
- **Au rang suivant (endroit), tricoter en jersey endroit.**
- **Au rang suivant (envers), rabattre la première maille pour former l'encolure = 40m.**
- **Au rang suivant (endroit), rabattre les 4 premières mailles pour former l'épaule = 36m.**
- **Au rang suivant (envers), tricoter en jersey envers.**
- **Au rang suivant (endroit), rabattre les 4 premières mailles pour former l'épaule = 32m.**
- **Au rang suivant (envers), tricoter en jersey envers.**
- **Au rang suivant (endroit), rabattre les 4 premières mailles pour former l'épaule = 28m.**
- **Au rang suivant (envers), tricoter en jersey envers.**
- **Au rang suivant (endroit), rabattre les 4 premières mailles pour former l'épaule = 24m.**
- **Au rang suivant (envers), tricoter en jersey envers.**
- **Au rang suivant (endroit), rabattre les 4 premières mailles pour former l'épaule = 20m.**
- **Au rang suivant (envers), tricoter en jersey envers.**
- **Au rang suivant(endroit), rabattre les 20 mailles restantes.**
- **Réaliser l'autre côté en inversant les instructions (l'envers devient l'endroit).**

LES BORDURES :

- **Relever toutes les mailles le long du bord extérieur du gilet.**
- **Monter 6 mailles avec 2 fils de la couleur contrastante et les tricoter en double jersey : 1m end, 1m glissée, 1m end, 1m glissé e, 1m end, 1m glissée, 1m end, récupérer une maille relevée, 1m glissée. Tourner le travail et tricoter la maille glissée et la maille relevée ensemble. 1m glissée, 1m end, 1m glissée, 1m end, 1m glissée, 1m end, 1m glissée.**
- **Finir la bordure extérieure en joignant les mailles de début et de fin à l'aide d'une couture.**
- **Relever toutes les mailles le long du bord extérieur des emmanchures.**
- **Procéder de la même façon pour mettre en forme la bordure en double jersey.**
- **Finir la bordure extérieure en joignant les mailles de début et de fin à l'aide d'une couture.**



LES FINITIONS :

- Terminer en rentrant les fils et en bloquant.

Et voilà, tu as un superbe gilet sans manches fait maison!

Parfait pour aller te garder au chaud mais pas trop avec style!

N'oublie pas de me taguer sur Instagram, Facebook ou TikTok avec les hashtags

#terrifiknits et #TranhumanceVest ou #GiletTranshumance

une fois que tu as terminé, ou d'ajouter ce projet à ta liste Ravelry !

J'ai hâte de découvrir ta version!

Ce patron est réservé à un usage personnel et non commercial.

Le modèle ne peut pas être copié, revendu ni distribué de quelque manière que ce soit.

Il est également interdit de vendre des articles fabriqués en utilisant les instructions de ce modèle.



Instructions in english

The pattern is worked flat from the bottom up. The back and each side are worked separately. The body and armhole edges are picked up in double garter stitch from the body stitches. It is possible to add a cord closure system to the front.

Material: 700m/765yds of bouclé alpaca (main material) and 300m/328yds of alpaca (bias). For substitution, I recommend choosing a main material with a looped texture and a secondary material with structure like wool or wool-blend alpaca.

Needles: Circular and double-pointed needles 5mm/US8 and 4.5mm/US7 or equivalents to achieve the correct gauge.

Gauge 10x10cm or 4x4in: 17 stitches X 22 rows

Finished Size:

		S	M	L	XL	XXL	XXXL
CM	A		50				
	B		70				
	C		22				
	D		35				
	E		22				

		S	M	L	XL	XXL	XXXL
IN	A		19,7				
	B		27,6				
	C		8,7				
	D		13,8				
	E		8,7				

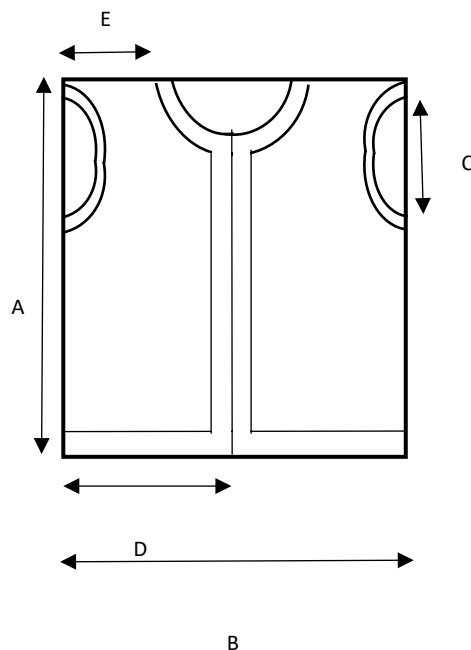

- **Row 5 (right side): knit one row.**
- **Row 6 (wrong side): purl and increase two stitches by knitting the third-to-last and second-to-last stitches twice = 59 sts.**
- **Row 7 (right side): knit one row.**
- **Row 8 (wrong side): purl and increase two stitches by knitting the third-to-last and second-to-last stitches twice = 61 sts.**
- **Row 9 (right side): knit one row.**
- **Row 10 (wrong side): purl and increase one stitch by knitting the second-to-last stitch twice = 62 sts.**
- **Row 11 (right side): knit one row.**
- **Row 12 (wrong side): purl and increase one stitch by knitting the second-to-last stitch twice = 63 sts.**
- **At approximately 32cm in height (right side row), bind off the first 5 stitches to form armholes = 58 sts.**
- **On the next row (wrong side), knit in stockinette stitch.**
- **On the following row (right side), bind off the first 2 stitches = 56 sts.**
- **On the next row (wrong side), knit in stockinette stitch.**
- **On the following row (right side), bind off the first stitch = 55 sts.**
- **On the next row (wrong side), knit in stockinette stitch.**
- **At approximately 42cm in height (wrong side row), bind off the first 2 stitches to form the neckline = 53 sts.**
- **On the next row (right side), knit in stockinette stitch.**
- **On the following row (wrong side), bind off the first 3 stitches to form the neckline = 50 sts.**
- **On the next row (right side), knit in stockinette stitch.**
- **On the following row (wrong side), bind off the first 3 stitches to form the neckline = 47 sts.**
- **On the next row (right side), knit in stockinette stitch.**
- **On the following row (wrong side), bind off the first 2 stitches to form the neckline = 45 sts.**
- **On the next row (right side), knit in stockinette stitch.**
- **On the following row (wrong side), bind off the first 2 stitches to form the neckline = 43 sts.**
- **On the next row (right side), knit in stockinette stitch.**
- **On the following row (wrong side), bind off the first 2 stitches to form the neckline = 41 sts.**
- **On the next row (right side), knit in stockinette stitch.**
- **On the following row (wrong side), bind off the first stitch to form the neckline = 40 sts.**
- **On the next row (right side), bind off the first 4 stitches to form the shoulder = 36 sts.**
- **On the following row (wrong side), purl in stockinette stitch.**
- **On the next row (right side), bind off the first 4 stitches to form the shoulder = 32 sts.**
- **On the next row (wrong side), purl in stockinette stitch.**
- **On the following row (right side), bind off the first 4 stitches to form the shoulder = 28 sts.**
- **On the next row (wrong side), purl in stockinette stitch.**
- **On the following row (right side), bind off the first 4 stitches to form the shoulder = 24 sts.**
- **On the next row (wrong side), purl in stockinette stitch.**
- **On the following row (right side), bind off the first 4 stitches to form the shoulder = 20 sts.**
- **On the next row (wrong side), purl in stockinette stitch.**
- **On the following row (right side), bind off the remaining 20 stitches.**
- **Repeat the process for the other side, reversing the instructions (wrong side becomes right side).**



EDGES:

- **Pick up all stitches along the outer edge of the vest.**
- **Cast on 6 stitches using the 2 yarns of the contrasting colour and knit them in double jersey:** knit 1, slip 1, knit 1, slip 1, knit 1, slip 1, knit 1, pick up a stitch, slip 1. Turn the work and knit the slipped stitch and the picked-up stitch together. Slip 1, knit 1, slip 1, knit 1, slip 1, knit 1, slip 1.
- **Finish the outer edge by joining the beginning and end stitches** using a seam.
- **Pick up all stitches along the outer edge of the armholes.**
- **Proceed in the same manner to shape the double jersey edge.**
- **Finish the outer edge by joining the beginning and end stitches using a seam.**

FINISHING:

- **Finish by weaving in the ends and blocking the garment.**

And there you have it, a gorgeous homemade sleeveless vest!

Perfect for keeping you warm but stylish!

Don't forget to tag me on Instagram, Facebook, or TikTok with the hashtags #terrifiknits and #TranhumanceVest or #GiletTranhumance once you're done or add this project to your Ravelry list!

I can't wait to see your version!

*This pattern is for personal, non-commercial use only.
The pattern may not be copied, resold or redistributed in any way.
Nor may you sell any items produced using the directions in this pattern.*

