



TerrifiKnits..!



Gilet Touch Touch Cardigan

Tutos vidéos ici // *Video tutorials here :*

  <https://www.youtube.com/watch?v=VVjcaAf2LHw>

  <https://youtu.be/za-0o97yhHI>



  **Instruction en français : page 2 à 5**

 **Instructions in english: page 6 to 9**



Instructions en français

Le modèle est réalisé en circulaire de bas en haut. Le corps et les manches se rejoignent pour former le corps et une bande continue de la manche pour former le dessus de l'épaule. Le col et la boutonnière sont relevés le long des mailles du corps en double jersey.

Matière : 1200 mètres ou 1312 yards de mérinos et 1200 mètres ou 1312 yards de mohair. Pour substituer, je recommande de choisir une matière principale de qualité « fine » comme de l'alpaga et une matière secondaire « lace » dou dou comme du brushed alpaca silk.

Aiguilles : Circulaires et doubles pointes 4mm/US6 et 4.5mm/US7 ou équivalentes pour atteindre la bonne taille d'échantillon.

Echantillon 10X10 cm ou 4x4 in : 17 mailles X 18 rangs.

Taille fini :

CM		S	M	L	XL	XXL	XXXL
	A			68			
B			55				
C			44				
D			4				
E			6				

IN		S	M	L	XL	XXL	XXXL
	A			26.8			
B			21.6				
C			17.3				
D			1.6				
E			2.4				

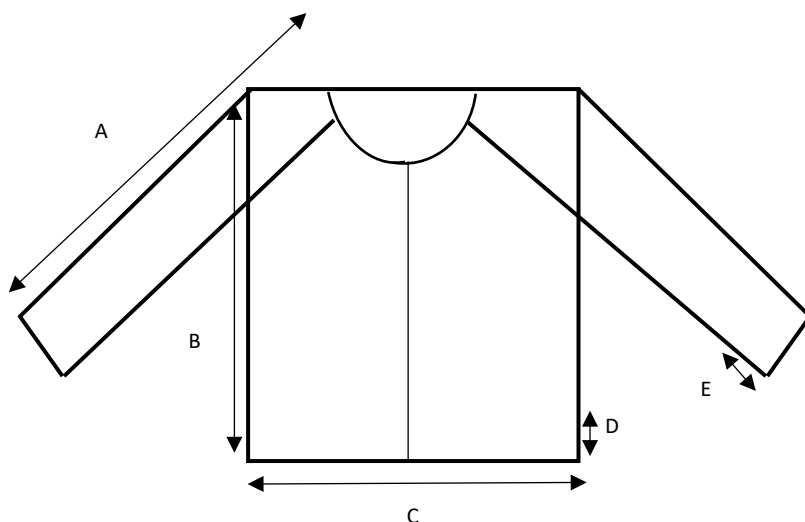

Abréviations : voir page 10.



DIMINUTIONS RAGLAN :

- **Diminution à droite** : 3 m avant le marqueur, tricoter ensemble à l'envers 2 mailles, glisser la suivante en la retournant, les passer sur l'aiguille de gauche et passer la 3eme maille au-dessus des 2 ensemble
- **Diminution à gauche** : glisser la 1ere maille comme elle vient, tricoter ensemble les deux suivantes, glisser la première maille par-dessus les deux tricotées ensemble

LE CORPS :

- **Monter 179 mailles avec l'aiguille circulaire 4mm/US6.**
- **Continuer en aller et retours en côtes 1/1** en prenant soin de commencer et de terminer par une maille lisière (tricotée à l'endroit dans les deux sens).
- **Placer 2 marqueurs** en répartissant ainsi :
 - 1 m lisière, 43 mailles = côté
 - marqueur,
 - 91 mailles = corps
 - marqueur,
 - 43 mailles, 1 m lisière = côté
- **Continuer pendant 4cm/1.6in.** Finir sur un rang endroit.
- Le rang suivant est à l'envers. **Passer en aiguilles 4.5mm/US7 et continuer en côtes perlées** (voir schéma ou vidéo tuto <https://www.youtube.com/watch?v=VVjcaAf2LHw>).
- **Continuer ainsi jusqu'à ce que le corps mesure 37cm/14.6in.**
- **Après un rang pair, on laisse les mailles en attente.**

LES MANCHES :

- **Monter 46 mailles avec l'aiguille circulaire 4mm/US6.**
- **Continuer en tours en côtes 1/1 pendant 6cm/2.4in.** Finir sur un tour impair.
- **Sur un tour pair, passer sur l'aiguille circulaire 4.5mm/US7 et répartir 10 augmentations** (environ une entre la 9^{ème} et 10^{ème} maille) = **56 mailles**
- **Continuer en côtes perlées** (voir schéma ou vidéo tuto <https://www.youtube.com/watch?v=VVjcaAf2LHw>) **pendant 48cm/18.9in.**
- **Après un rang impair, on laisse les mailles en attente.**
- **Réaliser l'autre manche de la même façon.**



LE CORPS :

- **Relier le corps et les manches avec une aiguille circulaire 4.5mm/US7 en rabattant 3 mailles pour chaque dessous de bras :**
 - Tricoter 1 m lisière, 42 m du corps (soit 1 m avant le marqueur de côté),
 - Glisser les mailles de manches sauf 1 avant le marqueur et 2 après
 - Rabattre en tricotant ensemble la maille suivante avec la maille avant le marqueur de manche puis les 2 mailles de corps suivantes avec les 2 mailles après le marqueur de manche = soit - 3 mailles de corps et -3 mailles de manche de chaque dessous de bras
 - Tricoter 85m de dos (soit 2 m avant le marqueur de côté)
 - Glisser les mailles de manches sauf 2 avant le marqueur et 1 après
 - Rabattre en tricotant ensemble les 2 mailles de corps suivantes avec les 2 mailles avant le marqueur de manche puis la maille suivante avec la maille après le marqueur de manche = soit - 3 mailles de corps et -3 mailles de manche de chaque dessous de bras
 - Tricoter 42 m du corps et 1 m lisière
 - On a donc 43 m pour chaque côté (lisière comprise), 85m de dos et 53 m de manches.
- Au rang suivant (rang pair), **remonter une maille envers avant et après chaque dessous de bras rabattu** = + 4m
- **Placer un marqueur dans chacune de ces mailles relevées.**
- **Continuer en côtes perlées.**
- **Au 9eme rang (sur un rang en côtes normales), réduire le raglan.** Avant chaque marqueur, effectuer une diminution à droite (voir explication plus haut) et après le chaque marqueur effectuer une diminution à gauche = -16m soit 41 m pour chaque côté (lisière comprise), 81m de dos, 49 m de manches et 4 mailles avec marqueur.
- **Reproduire ces diminutions tous les 8 rangs 6 fois au total.**
- **EN MEME TEMPS, au 37^{ème}, 45^{ème} et 51^è rang, réaliser les diminutions raglan sur les manches seulement.**
- **EN MEME TEMPS, commencer les diminutions du col :**
 - au 41^{ème} rang, rabattre 4m de chaque côté
 - au 43^{ème} rang, rabattre 2m de chaque côté
 - au 45^{ème} rang, rabattre 2m de chaque côté
 - au 47^{ème} rang, rabattre 2m de chaque côté
 - au 49^{ème} rang, rabattre 2m de chaque côté
 - au 51^{ème} rang, rabattre 20m restantes.
- On a 20m de côtés, 20 mailles de dos et 17 mailles de manches.
- **Utiliser les mailles de manche pour former le dessus de l'épaule** et relier le dos et les côtés :
- **Couper le fil** et reprendre depuis une des deux pattes.
- **Réaliser la patte en tricotant la dernière maille du rang avec la première du dos.**
- **Sur le rang suivant, tricoter la dernière maille du rang avec la première du côté.**
- **Réalise ainsi 40 rangs et rabattre au 41eme.**
- **Réaliser la seconde patte de la même façon.**



LA BOUTONNIERE :

- **Relever 131 m** le long d'un côté du gilet avec l'aiguille circulaire 4mm/US6 et les laisser en attente.
- **Monter 10 mailles et réaliser une boutonnière en double jersey** en tricotant la dernière maille avec une maille du côté sur l'aller et rien sur le retour (voir vidéo tuto <https://youtu.be/za-0o97yhHI>)
- **Rabattre au 250^{ème} rang.**
- Pour le second côté, procéder de la même façon en ouvrant des boutonnières au 8^{ème}, 50^{ème}, 92^{ème}, 134^{ème}, 176^{ème}, 218^{ème} rang

LE COL :

- **Relever 131 m** le long du col du gilet avec l'aiguille circulaire 4mm/US6 :
 - 21 mailles sur les côtés et boutonnières
 - 17 mailles de pattes
 - 30 mailles pour le dos
- **Tricoter en côtes 1/1 en reprenant le compte des rangs des boutonnières.**
- **Au 260^{ème} et 270^{ème} rang, ouvrir la dernière boutonnière.**
- **Continuer pendant 4cm/1.6in.**
- **Réaliser un rang envers.**
- **Continuer pendant 4cm/1.6in.**
- **Rabattre.**
- **Coudre le col vers l'intérieur** en le pliant en suivant le rang envers.

LES FINITIONS :

- **Rentrer les fils et bloquer.**

Et voilà, tu as un superbe gilet à côtes fait maison!

Parfait pour t'initier aux côtes perlées!

N'oublie pas de me taguer sur Instagram, Facebook ou TikTok avec les hashtags #terrifiknits and #TouchCardigan ou #giletTouch une fois que tu as terminé, ou d'ajouter ce projet à ta liste Ravelry ! J'ai hâte de découvrir ta version !

Ce patron est réservé à un usage personnel et non commercial.

Le modèle ne peut pas être copié, revendu ni distribué de quelque manière que ce soit.

Il est également interdit de vendre des articles fabriqués en utilisant les instructions de ce modèle.



Instructions in english

The pattern is worked in the round from bottom to top. The body and sleeves are joined to form the body, and a continuous band of the sleeve forms the top of the shoulder. The collar and button band are picked up along the body stitches in double knitting.

Material: 1200 meters or 1312 yards of merino and 1200 meters or 1312 yards of mohair. For substitutions, I recommend choosing a main yarn of "fine" quality like alpaca and a secondary "lace" yarn like brushed alpaca silk.

Needles: Circular and double-pointed needles 4mm/US6 and 4.5mm/US7 or equivalent to achieve the correct gauge.

Gauge 10X10 cm or 4x4 in: 17 stitches x 18 rows

Finished size:

CM		S	M	L	XL	XXL	XXXL
	A		68				
	B		55				
	C		44				
	D		4				
	E		6				

IN		S	M	L	XL	XXL	XXXL
	A		26.8				
	B		21.6				
	C		17.3				
	D		1.6				
	E		2.4				

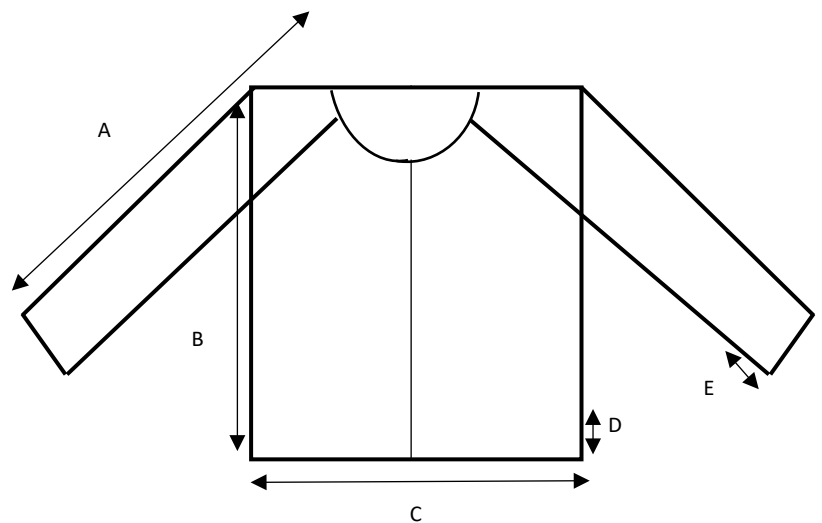

Abbreviations : see page 10.



RAGLAN DECREASES:

- **Right Decrease:** 3 stitches before the marker, purl 2 stitches together, slip the next stitch knitwise, place them back on the left needle, and pass the third stitch over the 2 stitches worked together.
- **Left Decrease:** Slip the first stitch as it is, knit the next two stitches together, and slip the first stitch over the two stitches knitted together.

THE BODY:

- **Cast on 179 stitches** using the 4mm/US6 circular needle.
- **Continue back and forth in 1/1 ribbing**, making sure to start and end with a selvedge stitch (knit on both sides).
- **Place 2 markers distributed as follows:**
 - 1 selvedge stitch, 43 stitches = side
 - marker,
 - 91 stitches = body
 - marker,
 - 43 stitches, 1 selvedge stitch = side
- **Continue for 4 cm/1.6 in.** End on a right-side row.
- The next row is on the wrong side. **Switch to 4.5mm/US7 needles and continue in half fisherman stitch** (see diagram or tutorial video [here](#)).
- **Continue until the body measures 37 cm/14.6 in.**
- **After an even row, leave the stitches on hold.**

THE SLEEVES:

- **Cast on 46 stitches** using the 4mm/US6 circular needle.
- **Continue in the round in 1/1 ribbing for 6 cm/2.4 in.** End on an odd round.
- **On an even round, switch to the 4.5mm/US7 circular needle** and distribute 10 increases (approximately one between the 9th and 10th stitches) = 56 stitches.
- **Continue in half fisherman stitch** (see diagram or tutorial video [here](#)) for 48 cm/18.9 in.
- After an odd row, **leave the stitches on hold.**
- **Work the second sleeve in the sameway..**

THE BODY:

- **Join the body and sleeves using a 4.5mm/US7 circular needle, binding off 3 stitches for each underarm:**
 - Knit 1 selvedge stitch, 42 stitches of the body (stopping 1 stitch before the side marker).
 - Slip the sleeve stitches except for 1 before the marker and 2 after.



- Bind off by knitting the next stitch together with the stitch before the sleeve marker, then the next 2 body stitches together with the 2 stitches after the sleeve marker = 3 body stitches and 3 sleeve stitches decreased for each underarm.
- Knit 85 stitches of the back (stopping 2 stitches before the side marker).
- Slip the sleeve stitches except for 2 before the marker and 1 after.
- Bind off by knitting the next 2 body stitches together with the 2 stitches before the sleeve marker, then the next stitch together with the stitch after the sleeve marker = 3 body stitches and 3 sleeve stitches decreased for each underarm.
- Knit 42 body stitches and 1 selvedge stitch.
- This leaves you with 43 stitches for each side (including selvedge), 85 back stitches, and 53 sleeve stitches.
- On the next row (even row), **pick up one purl stitch before and after each underarm** bind-off = +4 stitches.
- **Place a marker** in each of these picked-up stitches.
- **Continue in half fisherman stitch.**
- On the 9th row (on a regular rib row), **decrease the raglan.** Before each marker, make a right decrease (see explanation above), and after each marker make a left decrease = 16 stitches decreased, resulting in 41 stitches for each side (including selvedge), 81 back stitches, 49 sleeve stitches, and 4 marked stitches.
- **Repeat these decreases every 8 rows, 6 times in total.**
- **AT THE SAME TIME, on the 37th, 45th, and 51st rows, make raglan decreases on the sleeves only.**
- **AT THE SAME TIME, start the collar decreases:**
 - On the 41st row, bind off 4 stitches on each side.
 - On the 43rd row, bind off 2 stitches on each side.
 - On the 45th row, bind off 2 stitches on each side.
 - On the 47th row, bind off 2 stitches on each side.
 - On the 49th row, bind off 2 stitches on each side.
 - On the 51st row, bind off the remaining 20 stitches.
- You will have 20 stitches on each side, 20 back stitches, and 17 sleeve stitches.
- **Use the sleeve stitches to form the top of the shoulder and join the back and sides:**
- Cut the yarn and resume from one of the two tabs.
- **Knit the tab by knitting the last stitch of the row together with the first back stitch.**
- **On the next row, knit the last stitch of the row together with the first side stitch.**
- **Continue this way for 40 rows** and bind off on the 41st row.
- **Knit the second tab in the same way.**

THE BUTTON BAND:

- **Pick up 131 stitches along one side of the cardigan** with a 4mm/US6 circular needle and set them aside.
- **Cast on 10 stitches and create a button band** in double knitting by knitting the last stitch with a side stitch on the way and leaving it on the way back (see video tutorial [here](#)).
- **Bind off at the 250th row.**
- **For the second side, proceed in the same way, making buttonholes** on the 8th, 50th, 92nd, 134th, 176th, and 218th rows

THE NECK:



- **Pick up 131 stitches along the collar of the cardigan** with a 4mm/US6 circular needle:
 - 21 stitches on the sides and button bands
 - 17 stitches from the tabs
 - 30 stitches for the back
- **Knit in 1/1 ribbing**, continuing the row count from the button bands.
- **On the 260th and 270th rows, open the last buttonhole.**
- **Continue for 4 cm/1.6 in.**
- **Work one purl row.**
- **Continue for another 4 cm/1.6 in.**
- **Bind off.**
- **Sew the collar to the inside**, folding it along the purl row.

FINISHING:

- **Weave in ends and block the piece.**

And there you have it, a beautiful homemade openwork cardigan!

Perfect for getting started with creating fancy patterns!

Don't forget to tag me on Instagram, Facebook, or TikTok with the hashtags #terrifiknits and #TouchCardigan or #giletTouch once you're done, or add this project to your Ravelry list! I can't wait to see your version!

*This pattern is for personal, non-commercial use only.
The pattern may not be copied, resold or redistributed in any way.
Nor may you sell any items produced using the directions in this pattern.*



Points/ Stitches

A Cotes perlées // Half fisherman stitch

	6	5	4	3	2	1
1						
2	▲	●	▲	●	▲	●
3						
4	▲	●	▲	●	▲	●
5						
6	▲	●	▲	●	▲	●

- 1 m end sur l'endroit, env sur l'envers
1 knit stitch on the right side, purl on the wrong side

- 1 m env sur l'endroit, end sur l'envers
1 purl stitch on the right side, knit on the wrong side

- Tour 1 : jersey endroit
 Tour 2 : 1 m env, 1m à l'end tricotée dans la maille en dessous de celle sur l'aiguille.
Row 1 : Knit all stitches.
Row 2 : Purl one stitch, knit 1 stitch below.

